

PCC-01

***Uso**
Cercado carretero para
derecho vía

Muecas en el poste
para el amarre de
alambre de púas en
3 caras.

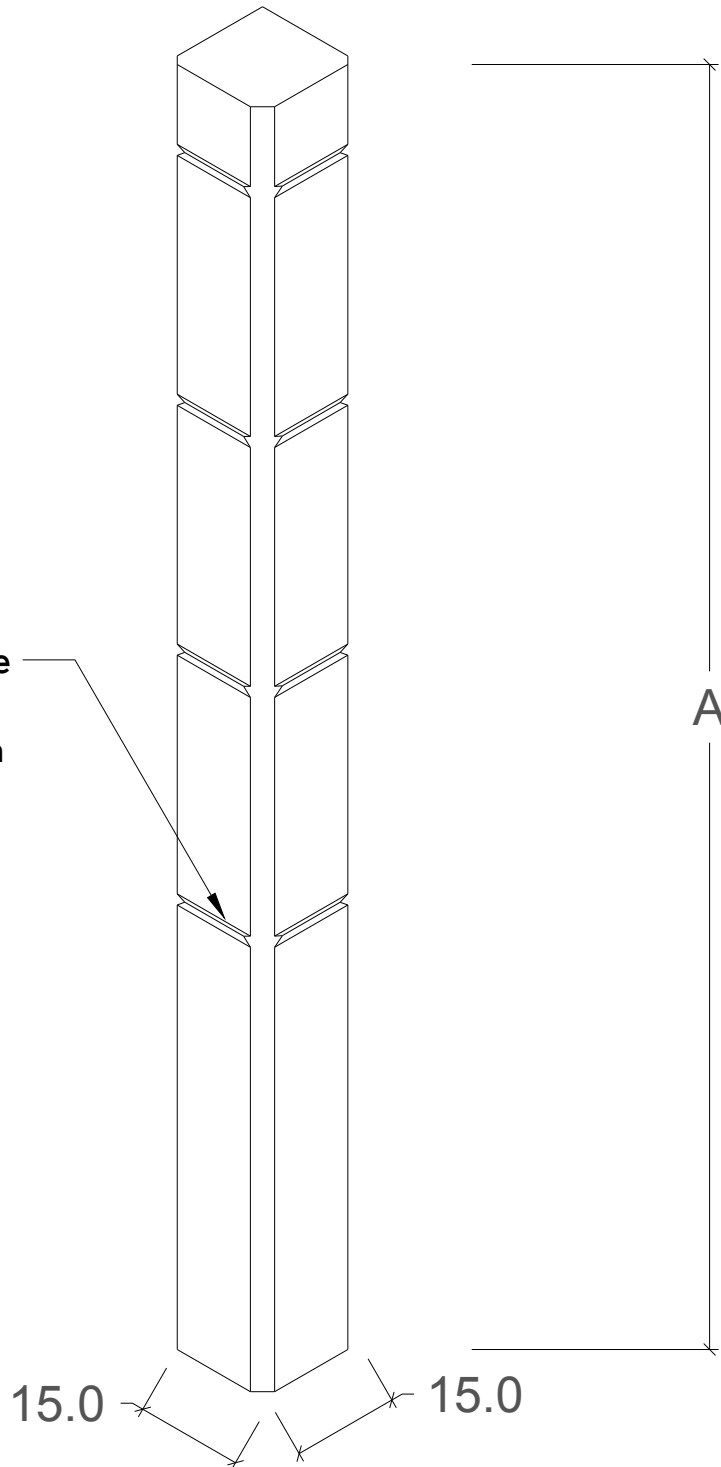

CARACTERISTICAS	
ALTURA (A)	PESO APROX.
180.0	92 kg
200.0	102 kg

HOJA 1/2

Tolerancias: + -1.5 %		Norma: N/A
		Revisión: N/A
Acotación: cm	S/E	No. Plano: PCC-01
Revisión: 0		Fecha: 05/Nov/2018

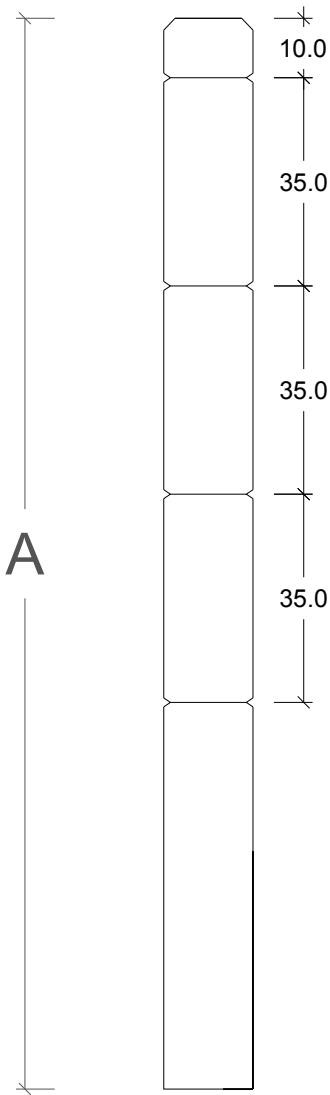

Vista Frontal

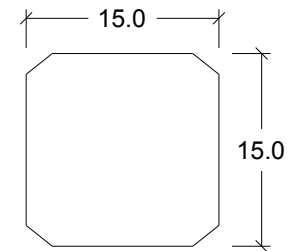

Vista Planta

Muecas en el poste para el amarre de alambre de púas en 3 caras.

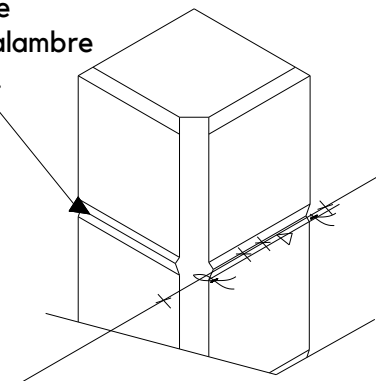

Detalle 1

CARACTERISTICAS

ALTURA (A)	PESO APROX.
180.0	92 kg
200.0	102 kg

1. Concreto $f'c=150 \text{ kg/cm}^2$.
2. Refuerzo con Armex y/o varilla.
3. Acabado pulido liso.
4. Separación entre cada postes de 4 mts.

ESPECIFICACIONES

HOJA 2/2

Tolerancias: +- 1.5 %		Norma: N/A
		Revisión: N/A
Acotación: cm	S/E	No. Plano: PCC-01
Revisión: 0		Fecha: 05/Nov/2018